

Technische Informationen

für DWD-Dynamic-XP.

Schubkasten Einhängen

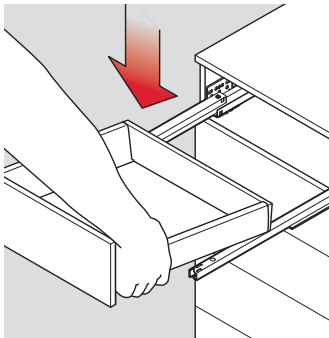

Schubkasten auf die ausgezogenen Korpus­schi­en aufsetzen.

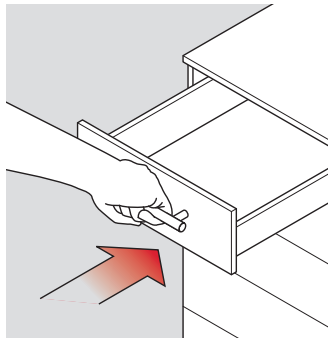

Schubkasten vorne leicht anheben und ganz einschieben.

Schubkasten arretiert automa­tisch!

Schubkasten Aushängen

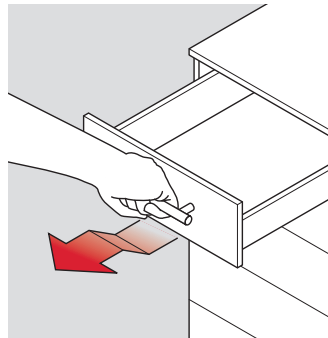

Schubkasten ausziehen, ca. 10 cm vor dem Endanschlag leicht anheben.

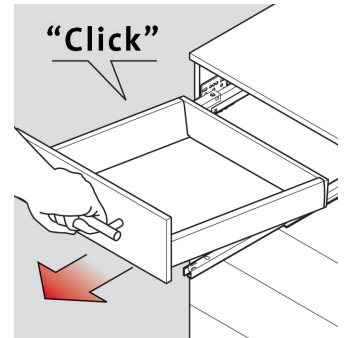

Waagrecht mit Schwung ausziehen, bis der Schubkasten hörbar entriegelt, dann abheben.

Blenden-Montage

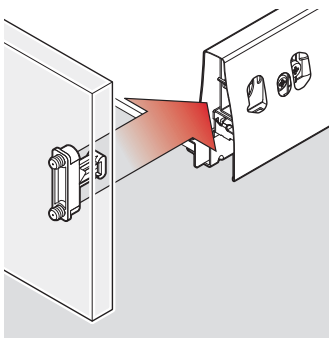

Blendenhalter in die Zargenseiten einschieben. Die Blende schnappt automatisch ein und ist fixiert.

Seitenverstellung

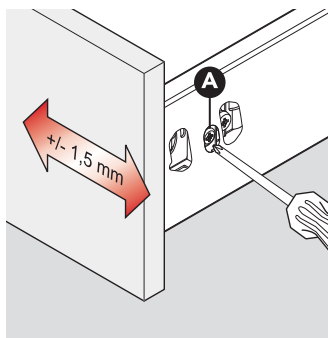

Verstellung (A) drehen! Durch die integrierte Schleppverstellung muss nur die rechte Seite betätigt werden.

Exzenter-Höhenverstellung

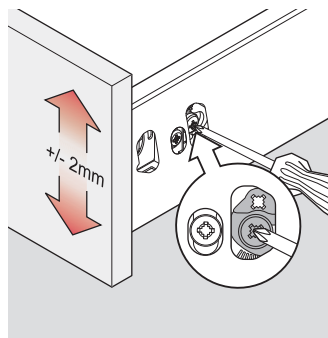

Verstellschraube **beidseitig** lösen.

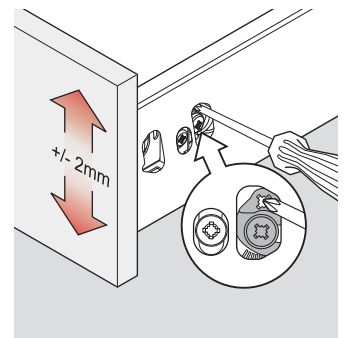

Blende einstellen und Schrauben wieder anziehen.

Blenden-Demontage

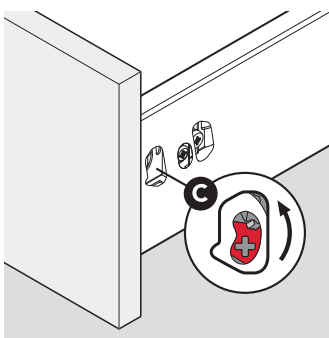

Mit Pozi Schraubendreher # 2 lösen.

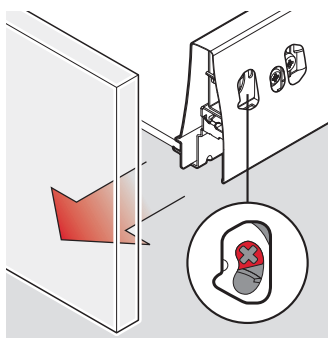

Blende ist entriegelt und kann entnommen werden.

Bei Verwendung einer Boden-/Blendenverbindung diese lösen!

Verarbeitungshinweis

Spreizdübel
Ø 10 x 12 mm

Einpresse­dübel
Ø 10 x 12 mm

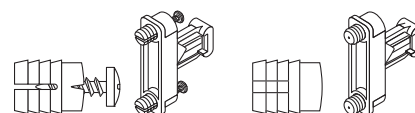

Frontbefestigung mit Einpressdübeln

Bei der Verwendung von Frontbefestigungen mit Einpressdübeln sollten die Frontbohrungen entsprechend angesenkt werden. Die scharfen Bohrkanten bei harten Oberflächenbeschichtungen z.B. Melamin scheren beim Einpressen teilweise die Dübellamellen ab. Dadurch können sich die Auszugswerte erheblich verringern. Alternativ können Frontbefestigungen mit Spreizdübel verwendet werden, welche kein Absenken erfordern und trotzdem optimale Auszugswerte garantieren.

Schnellmontage-Reling **Montage**

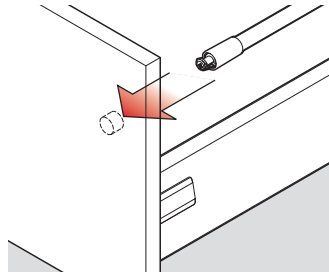
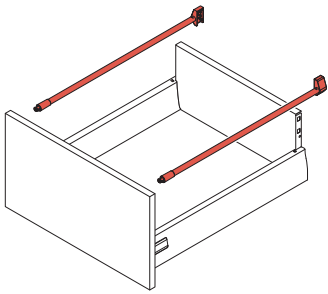

Harpune in Blendenbohrung einsetzen.

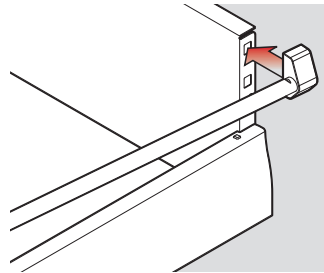

Beidseitig auf Rückwand klipsen.

Demontage

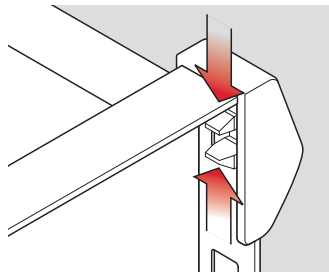

Schnäpper an der Rückwand lösen.

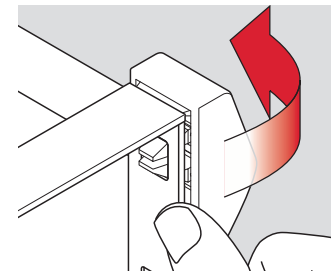

Rückwandhalter wegdrehen.

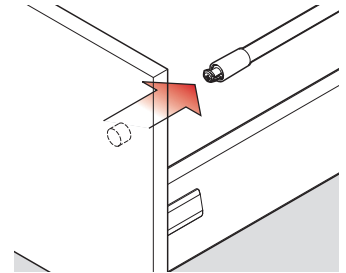

Reling aus der Blende nehmen.

Anschraub-Reling **Montage**

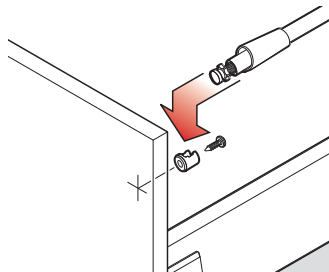
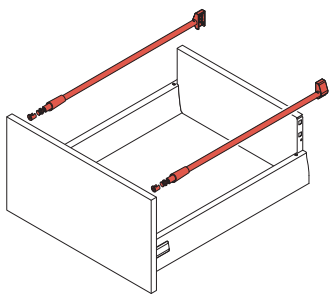

Relingshalter an Blende anschrauben und Längsreling einsetzen.

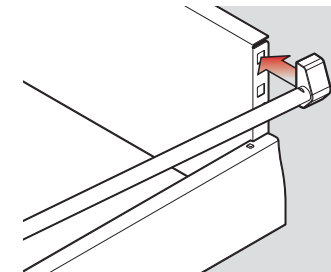

Beidseitig auf Rückwand klipsen.

Demontage

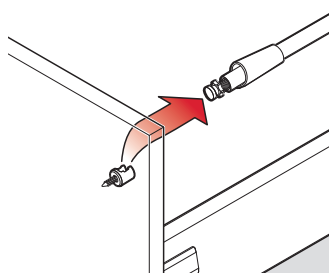

Reling aus Blendenhalter nehmen.

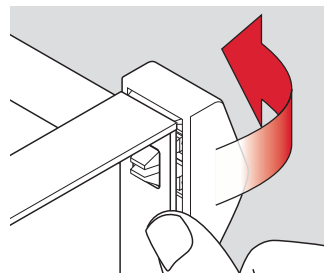

Rückwandhalter wegdrehen.

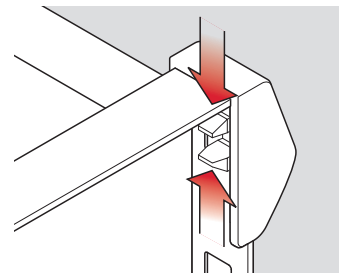

Schnäpper an der Rückwand lösen.

Systeminformationen
Schubkästen Frontauszüge
Aufsatzsysteme
Unterteilungssysteme
Reling für Hängeregister
Dynamic XP Führungen
Zubehör Montagehilfen
Anwendungsbeispiele
Technische Hinweise